

Airレジューザー様へプリンターの接続に関するご案内

印刷されない・キャッシュドローワーが開かない場合の対処方法

2016/6/21

スター精密株式会社

株式会社リクルートライフスタイルが運営するiOS用POSアプリ「Airレジ」のバージョンアップに伴い、弊社プリンターで印刷されない・キャッシュドローワーが開かない現象が発生しております。

「Airレジ」をお使いのお客様にはご迷惑、ご不便をおかけし申し訳ございません。弊社からリクルートライフスタイル社へ提供しておりますSDK（アプリ開発用ソフトウェア）が関連した現象であることが判明しております。

現在、リクルートライフスタイル社と協力し、原因解明、対策に取り組み、一日も早く現象が解消するよう対応しております。ご不便をおかけしておりますお客様には、恐れ入りますが、今しばらくお待ちいただけますようお願い申し上げます。現時点で、以下の操作で現象が解消される可能性があることを確認しております。お手数おかけしますが、下記内容をご確認いただきたくお願いいたします。

ご案内概要

対象機種：TSP654IIBI（TSP650IIシリーズ、Bluetoothモデル）

3つの方法がございます。

①からお試しいただき、解消しない場合は②、③の順番でお試しいただき。

① Auto Connection機能をONにしてください。

Auto Connection機能の確認方法

Auto Connection機能をONにする方法

プリンターのみで行う場合

スター精密提供のアプリで行う場合（別途アプリのダウンロードが必要です）

② プリンターを再起動してください。

③ アプリ「Airレジ」を再起動してください。

① Auto Connection機能をONにしてください。

Auto Connection機能の現在の設定状態を以下の方法でご確認ください。

<プリンターの設定確認方法>

1. プリンターのカバーが閉じている状態で電源が入っていないことを確認してください。
2. 製品正面の操作パネルのボタン（FEED）を押しながら、電源スイッチをONにします。
3. 印刷が始まり、プリンターの設定が印字されます。
その後続いて、インターフェイス情報の最後に現在のAuto Connection機能のON/OFF設定状況が印字されます。
4. 印刷結果から以下の点をご確認ください。

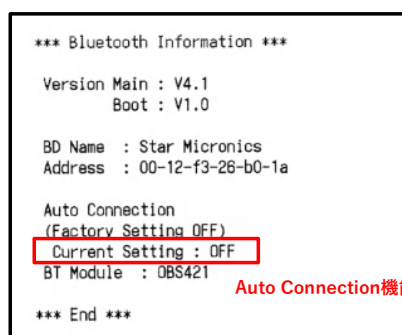
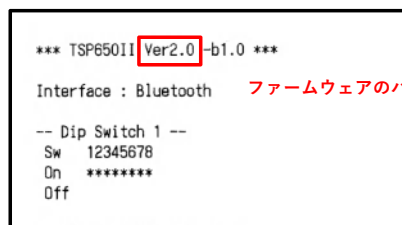

Auto Connection機能がOFFの場合、以下の手順でONにしてください。

2つの方法がございます。

- プリンターのみで行う場合（ファームウェアがVer.2.0以上の方のみ可能です。）
- スター精密提供のアプリで行う場合（別途アプリのダウンロードが必要です）

■プリンターのみで行う場合

<プリンターを使ったプリンターの設定変更方法>

1. プリンターへ用紙をセット後、電源スイッチをONにしてください。
2. プリンター背面の[RST]ボタンを5秒以上長押しすると、電源投入時と同じ初期動作が行われ、その後プリンター前面のLEDが点滅します。
プリンターを立てた状態で[RST]ボタンを押した場合は、プリンターの初期動作後に[Power]LED（緑）が点滅している間にプリンターを横置きに戻してください。

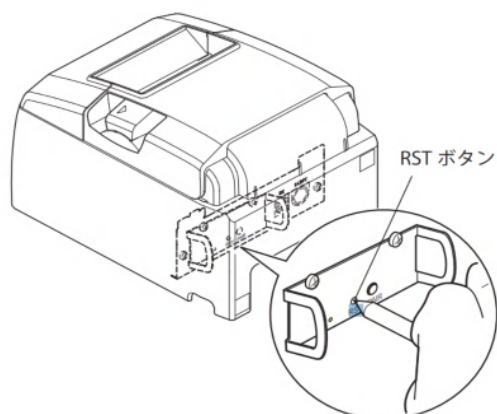

3. 自動的にプリンターの設定内容が印字されます。
Auto Connection機能がONになっていることを確認し、
電源を一度切り、再度、電源をONにしてください。

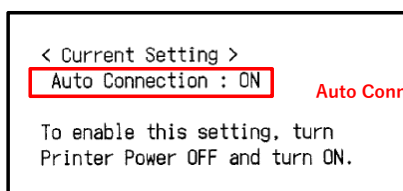

Auto Connection機能がONとなります。

Auto Connection機能がONにならなかった場合は一度、電源を切り、1.の操作からやり直してください。

■スター精密提供のアプリで行う場合（別途アプリのダウンロードが必要です）

<アプリを使ったプリンターの設定変更方法>

スター精密が提供する「Star Setting Utility」をダウンロードしてください。

ダウンロードにはApple ID、パスワードが必要となります。

以下URLを参照、またはQRコードを読み取ってください。

「Star Setting Utility」アイコン



ダウンロードURL（App Storeへアクセスします）

<http://www.star-m.jp/prjump/000003.html>



<アプリを使ったプリンターの設定変更方法>

1. iOS機器とプリンターをペアリングしてください。
ペアリング方法が不明な方は6ページからの「ペアリング方法」をご確認ください。
2. 「Star Setting Utility」からプリンターの設定を変更します。
2-1.最初にダウンロードしていただいた「Star Setting Utility」を起動させてください。

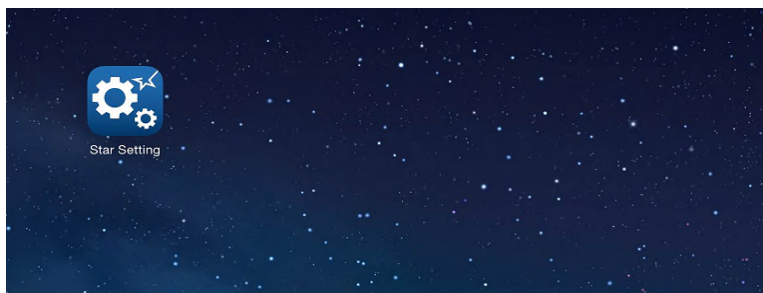

2-2.ペアリング済みの「Star Micronics」を選択してください。

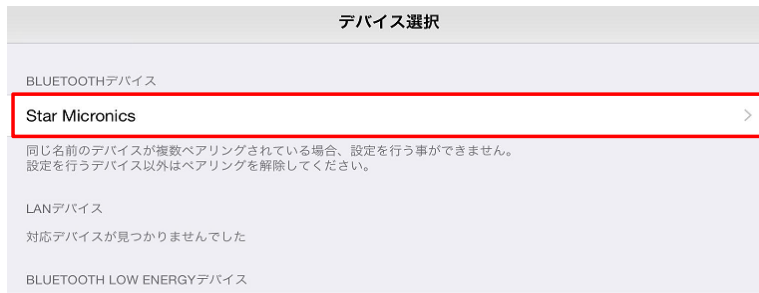

2-3.Auto Connection機能がOFFになっていますのでONに変更してください。



2-5.ONに変更したら、「完了」をタップしてください。



2-6.以下のメッセージが表示されますので、「アップデートする」を選択してください。

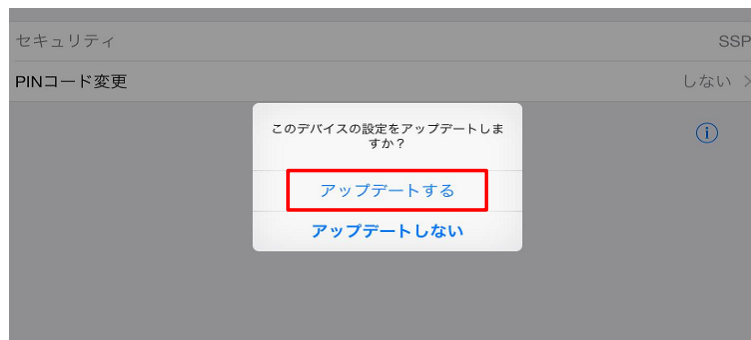

2-7.以下のメッセージが表示されますので、「OK」を選択してください。

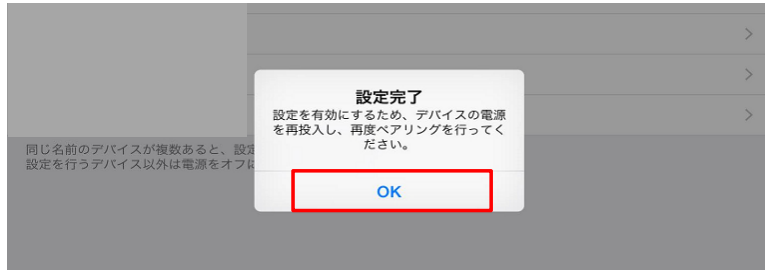

2-8.プリンターの電源を入れなおしてください。

その後、iOS機器の「設定」から再度ペアリングをおこなってください。

上記方法を実行しても印刷されない・ドローワーが開かない場合は②の方法をお試しください。

② プリンターを再起動してください。

①でAuto Connection機能をONにしても印刷ができない場合はプリンターの電源を入れなおしてください。

上記方法を実行しても印刷されない・ドローワーが開かない場合は③の方法をお試しください。

③ アプリ「Airレジ」を再起動してください。

②でプリンターの電源を入れなおしても印刷ができない場合はアプリ「Airレジ」を一度再起動してください。

iOS機器のホームボタンを2度押しすると、下の画面が表示されます。

その中から「Airレジ」を探していただき、上にスワイプします。

その後、ホーム画面に戻り、「Airレジ」をタップしてください。

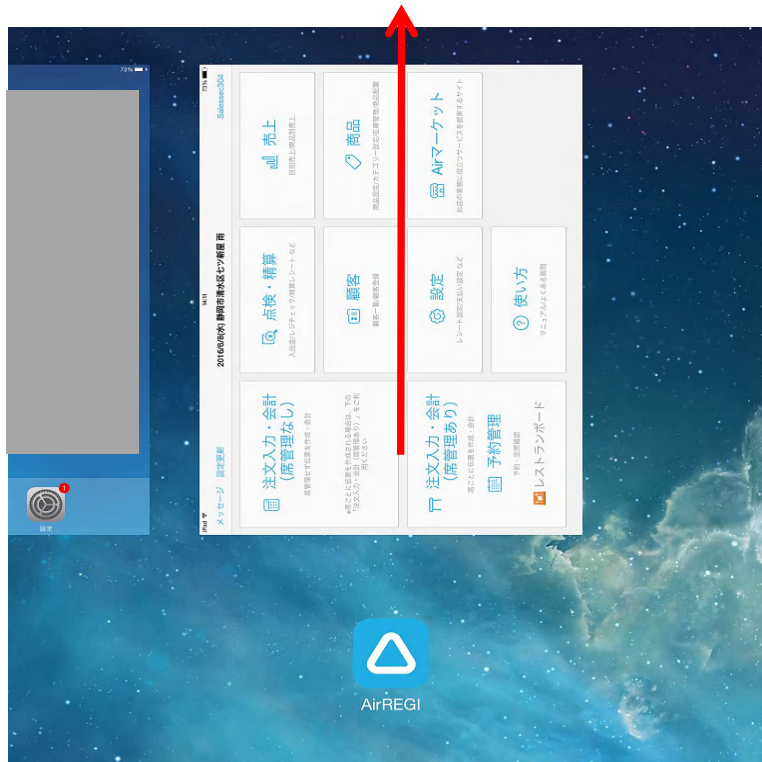

*** ペ어링方法 ***

1. 「設定」でBluetoothをONにしてください。

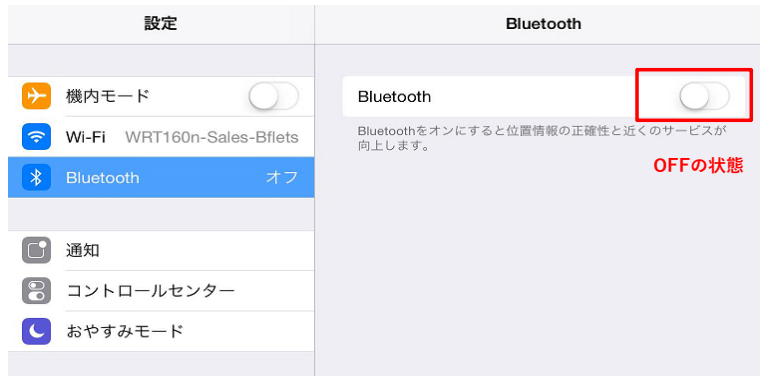

2. プリンターの電源をONにした後、LED（緑）が点灯していることを確認し、インターフェイスの[PAIR]ボタンを5秒以上長押し、離してください。LED（緑）が点滅します。点滅しない場合は再度やり直してください。

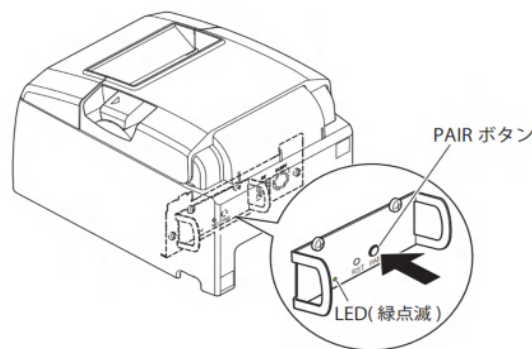

3. LED（緑）が点滅し始めてから 60 秒間がペアリング可能な状態です。BluetoothがONの状態であれば自動的にデバイスに「Star Micronics」が表示されますので、タップしてください。

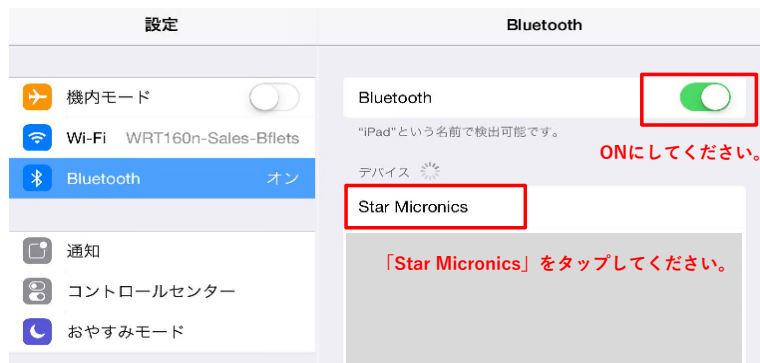

4. 「接続済み」と表示されたらペアリングは完了です。ペアリング実行後、プリンターの背面 LED の点滅が自動的に青色に変化して接続状態になります。



以上でペアリング操作は完了です。